

Liftaway B

Installation and operating instructions

GB D F I E P GR NL S FIN DK
PL RU H SI HR YU CZ



(GB) Declaration of Conformity

We **Grundfos** declare under our sole responsibility that the products **Liftaway B**, to which this declaration relates, are in conformity with the Council Directives on the approximation of the laws of the EC Member States relating to

- Machinery (98/37/EC).
Standard used: EN ISO 12100.
- Electromagnetic compatibility (89/336/EEC).
Standards used: EN 61000-6-2 and EN 61000-6-3.
- Electrical equipment designed for use within certain voltage limits (73/23/EEC) [95].
Standards used: EN 60335-1: 1994 and EN 60335-2-41: 1997.

(F) Déclaration de Conformité

Nous **Grundfos** déclarons sous notre seule responsabilité que les produits **Liftaway B** auxquels se réfère cette déclaration sont conformes aux Directives du Conseil concernant le rapprochement des législations des Etats membres CE relatives à

- Machines (98/37/CE).
Standard utilisé: EN ISO 12100.
- Compatibilité électromagnétique (89/336/CEE).
Standards utilisés: EN 61000-6-2 et EN 61000-6-3.
- Matériel électrique destiné à employer dans certaines limites de tension (73/23/CEE) [95].
Standards utilisés: EN 60335-1: 1994 et EN 60335-2-41: 1997.

(E) Declaración de Conformidad

Nosotros **Grundfos** declaramos bajo nuestra única responsabilidad que los productos **Liftaway B** a los cuales se refiere esta declaración son conformes con las Directivas del Consejo relativas a la aproximación de las legislaciones de los Estados Miembros de la CE sobre

- Máquinas (98/37/CE).
Norma aplicada: EN ISO 12100.
- Compatibilidad electromagnética (89/336/CEE).
Normas aplicadas: EN 61000-6-2 y EN 61000-6-3.
- Material eléctrico destinado a utilizarse con determinadas límites de tensión (73/23/CE) [95].
Normas aplicadas: EN 60335-1: 1994 y EN 60335-2-41: 1997.

(GR) Δήλωση Συμμόρφωσης

Εμείς οι **Grundfos** δηλώνουμε με αποκλειστικά δική μας ευθύνη ότι τα προϊόντα **Liftaway B** συμμορφώνονται με την Οδηγία του Συμβουλίου επί της σύγκλισης των νόμων των Κρατών Μελών της Ευρωπαϊκής Ένωσης σε σχέση με τα

- Μηχανήματα (98/37/ΕC).
Πρότυπο που χρησιμοποιήθηκε: EN ISO 12100.
- Ηλεκτρομαγνητική συμβατότητα (89/336/ΕΕC).
Πρότυπα που χρησιμοποιήθηκαν: EN 61000-6-2 και EN 61000-6-3.
- Ηλεκτρικές συσκευές σχεδιασμένες για χρήση εντός ορισμένων ορίων ηλεκτρικής τάσης (73/23/ΕΕC) [95].
Πρότυπα που χρησιμοποιήθηκαν: EN 60335-1: 1994 και EN 60335-2-41: 1997.

(S) Försäkran om överensstämmelse

Vi **Grundfos** försäkrar under ansvar, att produkterna **Liftaway B**, som omfattas av denna försäkran, är i överensstämmelse med Rådets Direktiv om inbördes närmande till EU-medlemsstaternas lagstiftning, avseende

- Maskinell utrustning (98/37/EC).
Använd standard: EN ISO 12100.
- Elektromagnetisk kompatibilitet (89/336/EEC).
Använda standarder: EN 61000-6-2 och EN 61000-6-3.
- Elektrisk material avsedd för användning inom vissa spänningsgränser (73/23/EEC) [95].
Använda standarder: EN 60335-1: 1994 och EN 60335-2-41: 1997.

(DK) Overensstemmelseserklæring

Vi **Grundfos** erklærer under ansvar, at produkterne **Liftaway B**, som denne erklæring omhandler, er i overensstemmelse med Rådets direktiver om indbyrdes tilnærmede til EF medlemsstaternes lovgivning om

- Maskiner (98/37/EF).
Anvendt standard: EN ISO 12100.
- Elektromagnetisk kompatibilitet (89/336/EFØF).
Anvendte standarder: EN 61000-6-2 og EN 61000-6-3.
- Elektrisk materiel bestemt til anvendelse inden for visse spændingsgrænser (73/23/EFØF) [95].
Anvendte standarder: EN 60335-1: 1994 og EN 60335-2-41: 1997.

(D) Konformitätserklärung

Wir **Grundfos** erklären in alleiniger Verantwortung, dass die Produkte **Liftaway B**, auf die sich diese Erklärung bezieht, mit den folgenden Richtlinien des Rates zur Angleichung der Rechtsvorschriften der EG-Mitgliedstaaten übereinstimmen

- Maschinen (98/37/EG).
Norm, die verwendet wurde: EN ISO 12100.
- Elektromagnetische Verträglichkeit (89/336/EWG).
Normen, die verwendet wurden: EN 61000-6-2 und EN 61000-6-3.
- Elektrische Betriebsmittel zur Verwendung innerhalb bestimmter Spannungsgrenzen (73/23/EWG) [95].
Normen, die verwendet wurden: EN 60335-1: 1994 und EN 60335-2-41: 1997.

(I) Dichiarazione di Conformità

Noi **Grundfos** dichiariamo sotto la nostra esclusiva responsabilità che i prodotti **Liftaway B** ai quali questa dichiarazione se riferisce sono conformi alle Direttive del Consiglio concernente il ravvicinamento delle legislazioni degli Stati membri CE relative a

- Macchine (98/37/CE).
Standard usato: EN ISO 12100.
- Compatibilità elettromagnetica (89/336/CEE).
Standard usati: EN 61000-6-2 e EN 61000-6-3.
- Materiale elettrico destinato ad essere utilizzato entro certi limiti di tensione (73/23/CE) [95].
Standard usati: EN 60335-1: 1994 e EN 60335-2-41: 1997.

(P) Declaração de Conformidade

Nós **Grundfos** declaramos sob nossa única responsabilidade que os produtos **Liftaway B** aos quais se refere esta declaração estão em conformidade com as Diretivas do Conselho das Comunidades Europeias relativas à aproximação das legislações dos Estados Membros respeitantes à

- Máquinas (98/37/CE).
Norma utilizada: EN ISO 12100.
- Compatibilidade electromagnética (89/336/CEE).
Normas utilizadas: EN 61000-6-2 e EN 61000-6-3.
- Material eléctrico destinado a ser utilizado dentro de certos limites de tensão (73/23/CE) [95].
Normas utilizadas: EN 60335-1: 1994 e EN 60335-2-41: 1997.

(NL) Overeenkomstigheidsverklaring

Wij **Grundfos** verklaren geheel onder eigen verantwoordelijkheid dat de producten **Liftaway B** waarop deze verklaring betrekking heeft in overeenstemming zijn met de Richtlijnen van de Raad inzake de onderlinge aanpassing van de wetgevingen van de Lid-Staten betreffende

- Machines (98/37/EG).
Norm: EN ISO 12100.
- Elektromagnetische compatibiliteit (89/336/EEG).
Normen: EN 61000-6-2 en EN 61000-6-3.
- Elektrisch materiaal bestemd voor gebruik binnen bepaalde spanningsgrenzen (73/23/EEG) [95].
Normen: EN 60335-1: 1994 en EN 60335-2-41: 1997.

(FIN) Vastaavuusvakuutus

Me **Grundfos** vakuutamme yksin vastuullisesti, että tuotteet **Liftaway B**, jota tämä vakuutus koskee, noudattavat direktiivieitä jotka käsittelevät EY:n jäsenvaltioiden koneellisia laitteita koskevien lakien yhdenmukaisuutta seur:

- Koneet (98/37/EY).
Käytetty standardi: EN ISO 12100.
- Elektromagneettinen vastaavuus (89/336/EY).
Käytetyt standardit: EN 61000-6-2 ja EN 61000-6-3.
- Määrättyjen jänniterajoitusten puitteissa käytettävät sähköiset laitteet (73/23/EY) [95].
Käytetyt standardit: EN 60335-1: 1994 ja EN 60335-2-41: 1997.

(PL) Deklaracja zgodności

My **Grundfos**, oświadczamy z pełną odpowiedzialnością, że nasze wyroby **Liftaway B**, których deklaracja niniejsza dotyczy, są zgodne z następującymi wytycznymi Rady d/s ujednoczenia przepisów prawnych krajów członkowskich EG:

- maszyny (98/37/EG),
zastosowana norma: EN ISO 12100.
- zgodność elektromagnetyczna (89/336/EWG),
zastosowane normy: EN 61000-6-2 i EN 61000-6-3.
- wyposażenie elektryczne do stosowania w określonym zakresie napięć (73/23/EWG) [95],
zastosowane normy: EN 60335-1: 1994 i EN 60335-2-41: 1997.

(RU) Свидетельство о соответствии требованиям

Мы, фирма **Grundfos**, со всей ответственностью заявляем, что изделия **Liftaway B**, к которым и относится данное свидетельство, отвечают требованиям следующих указаний Совета ЕС об унификации законодательных предписаний стран-членов ЕС:

- Машиностроение (98/37/EC).
 - Применявшиеся стандарты: Евростандарт EN ISO 12100.
 - Электромеханическая совместимость (89/336/ЕЭС).
 - Применявшиеся стандарты: Евростандарт EN 61000-6-2 и EN 61000-6-3.
 - Электрические машины для эксплуатации в пределах определенного диапазона значений напряжения (73/23/ЕЭС) [95].
- Применявшиеся стандарты: Евростандарт EN 60335-1: 1994 и EN 60335-2-41: 1997.

(H) Konformitási nyilatkozat

Mi, a **Grundfos**, egyedüli felelősséggel kijelentjük, hogy az **Liftaway B** termékek, amelyekre jelen nyilatkozat vonatkozik, megfelelnek az Európai Unió tagállamainak jogi irányelveit összehangoló tanács alábbi irányelveinek:

- Gépek (98/37/EK).
 - Alkalmazott szabvány: EN ISO 12100.
 - Elektromágneses összeférhetőség (89/336/EKG).
 - Alkalmazott szabványok: EN 61000-6-2 és EN 61000-6-3.
 - Meghatározott feszültség határon belül használt elektromos eszközök (73/23/EKG) [95].
- Alkalmazott szabványok: EN 60335-1: 1994 és EN 60335-2-41: 1997.

(SI) Izjava o ustreznosti

Mi, **Grundfos**, pod polno odgovornostjo izjavljamo, da so izdelki **Liftaway B**, na katere se ta izjava nanaša, v skladu z naslednjimi smernicami Sveta za uskladitev pravnih predpisov držav članic Evropske skupnosti:

- Stroji (98/37/EG).
 - Uporabljena norma: EN ISO 12100.
 - Elektromagnetna kompatibilnost (89/336/EWG).
 - Uporabljeni normi: EN 61000-6-2 in EN 61000-6-3.
 - Električna pogonska sredstva za uporabo v določenih napetostnih mejah (73/23/EEG) [95].
- Uporabljeni normi: EN 60335-1: 1994 in EN 60335-2-41: 1997.

(HR) Izjava o usklađenosti

Mi, **Grundfos**, izjavljujemo uz punu odgovornost, da su proizvodi **Liftaway B**, na koje se ova izjava odnosi, sukladni smjernicama Savjeta za prilagodbu propisa država-članica EZ:

- Strojevi (98/37/EZ).
 - Korištena norma: EN ISO 12100.
 - Elektromagnetska kompatibilnost (89/336/EEZ).
 - Korištene norme: EN 61000-6-2 i EN 61000-6-3.
 - Električni pogonski uređaji za korištenje unutar određenih granica napona (73/23/EEZ) [95].
- Korištene norme: EN 60335-1: 1994 i EN 60335-2-41: 1997.

(YU) Izjava o konformitetu

Mi, **Grundfos**, izjavljujemo pod potpunom odgovornošću da su proizvodi **Liftaway B** na koje se odnosi ova izjava u saglasnosti sa smernicama i uputstvima Saveta za usaglašavanje pravnih propisa članica Evropske unije:

- mašine (98/37/EG),
 - korišćen standard: EN ISO 12100.
 - elektromagnetna usaglašenost (89/336/EWG),
 - korišćeni standardi: EN 61000-6-2 i EN 61000-6-3.
 - električna oprema razvijena za korišćenje unutar određenih naponskih granica: (73/23/EEG) [95].
- korišćeni standardi: EN 60335-1: 1994 i EN 60335-2-41: 1997.

(CZ) Prohlášení o konformitě

My firma **Grundfos** prohlašujeme na svou plnou odpovědnost, že výrobky **Liftaway B** na něž se toto prohlášení vztahuje, jsou v souladu s ustanoveními směrnice Rady pro sblížení právních předpisů členských států Evropského společenství v oblastech:

- strojřemství (98/37/EG),
 - použitá norma: EN ISO 12100.
 - elektromagnetická kompatibilita (89/336/EWG),
 - použité normy: EN 61000-6-2 a EN 61000-6-3.
 - provozování spotřebičů v toleranci napětí (73/23/EEG) [95].
- použitě normy: EN 60335-1: 1994 a EN 60335-2-41: 1997.

Bjerringbro, 15th October 2005

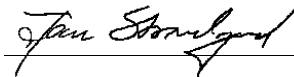

Jan Strandgaard
Technical Director

(GB) Declaration of Conformity

We, Grundfos, declare under our sole responsibility that the product Liftaway B, to which this declaration relates, is in conformity with these Council directives on the approximation of the laws of the EC member states:

- Machinery Directive (2006/42/EC).
Standard used: EN 809: 2000.
- Construction Products Directive (89/106/EEC).
Standard used: EN 12050-3.

(F) Déclaration de Conformité

Nous, Grundfos, déclarons sous notre seule responsabilité, que le produit Liftaway B, auquel se réfère cette déclaration, est conforme aux Directives du Conseil concernant le rapprochement des législations des Etats membres CE relatives aux normes énoncées ci-dessous :

- Directive Machines (2006/42/CE).
Norme utilisée : EN 809: 2000.
- Directive sur les Produits de Construction (89/106/CEE)
Norme utilisée : EN 12050-3.

(E) Declaración de Conformidad

Nosotros, Grundfos, declaramos bajo nuestra propia responsabilidad que el producto Liftaway B, al cual se refiere esta declaración, está conforme con las Directivas del Consejo en la aproximación de las leyes de los Estados Miembros del EM:

- Directiva de Maquinaria (2006/42/CE).
Norma aplicada: EN 809: 2000.
- Directiva de Productos de Construcción (89/106/CEE).
Norma aplicada: EN 12050-3.

(GR) Δήλωση Συμμόρφωσης

Εμείς, η Grundfos, δηλώνουμε με αποκλειστικά δική μας ευθύνη ότι τα προϊόντα Liftaway B, στα οποία αναφέρεται η παρούσα δήλωση, συμμορφώνονται με τις εξής Οδηγίες του Συμβουλίου περί προσέγγισης των νομοθεσιών των κρατών μελών της ΕΕ:

- Οδηγία για μηχανήματα (2006/42/ΕΚ).
Πρότυπο που χρησιμοποιήθηκε: EN 809: 2000..
- Οδηγία Παραγωγής Προϊόντων (89/106/ΕΕΚ).
Πρότυπο που χρησιμοποιήθηκε: EN 12050-3.

(S) Försäkran om överensstämmelse

Vi, Grundfos, försäkrar under ansvar att produkten Liftaway B, som omfattas av denna försäkran, är i överensstämmelse med rådets direktiv om inbördes närmande till EU-medlemsstaternas lagstiftning, avseende:

- Maskindirektivet (2006/42/EG).
Tillämpad standard: EN 809: 2000.
- Bygghjelpdirektivet (89/106/EEG).
Tillämpad standard: EN 12050-3.

(DK) Overensstemmelseerklæring

Vi, Grundfos, erklærer under ansvar at produktet Liftaway B som denne erklæring omhandler, er i overensstemmelse med disse af Rådets direktiver om indbyrdes tilnærmelse til EF-medlemsstaternes lovgivning:

- Maskindirektivet (2006/42/EF).
Anvendt standard: EN 809: 2000.
- Byggevarerdirektivet (89/106/EØF).
Anvendt standard: EN 12050-3.

(RU) Свидетельство о соответствии требованиям

Мы, компания Grundfos, со всей ответственностью заявляем, что изделия Liftaway B, к которым относится настоящая декларация, соответствуют следующим Директивам Совета Евросоюза об унификации законодательных предписаний стран-членов ЕС:

- Механические устройства (2006/42/ЕС).
Применявшийся стандарт: EN 809: 2000.
- Директива на строительные материалы и конструкции (89/106/ЕЭС).
Применяющийся стандарт: EN 12050-3.

(D) Konformitätserklärung

Wir, Grundfos, erklären in alleiniger Verantwortung, dass das Produkt Liftaway B, auf das sich diese Erklärung bezieht, mit den folgenden Richtlinien des Rates zur Angleichung der Rechtsvorschriften der EU-Mitgliedsstaaten übereinstimmt:

- Maschinenrichtlinie (2006/42/EG).
Norm, die verwendet wurde: EN 809: 2000.
- Bauproduktrichtlinie (89/106/EWG).
Norm, die verwendet wurde: EN 12050-3.

(I) Dichiarazione di Conformità

Grundfos dichiara sotto la sua esclusiva responsabilità che il prodotto Liftaway B, al quale si riferisce questa dichiarazione, è conforme alle seguenti direttive del Consiglio riguardanti il riavvicinamento delle legislazioni degli Stati membri CE:

- Direttiva Macchine (2006/42/CE).
Norma applicata: EN 809: 2000.
- Direttiva Prodotti da Costruzione (89/106/CEE)
Norma applicata: EN 12050-3.

(P) Declaração de Conformidade

A Grundfos declara sob sua única responsabilidade que o produto Liftaway B, ao qual diz respeito esta declaração, está em conformidade com as seguintes Directivas do Conselho sobre a aproximação das legislações dos Estados Membros da CE:

- Directiva Máquinas (2006/42/CE).
Norma utilizada: EN 809: 2000.
- Directiva Produtos Construção (89/106/CEE).
Norma utilizada: EN 12050-3.

(NL) Overeenkomstigheidsverklaring

Wij, Grundfos, verklaren geheel onder eigen verantwoordelijkheid dat het product Liftaway B waarop deze verklaring betrekking heeft, in overeenstemming is met de Richtlijnen van de Raad in zake de onderlinge aanpassing van de wetgeving van de EG lidstaten betreffende:

- Machine Richtlijn (2006/42/EC).
Gebruikte norm: EN 809: 2000.
- Bouwproducten Richtlijn (89/106/EEC).
Gebruikte norm: EN 12050-3.

(FIN) Vastaavuusvakuutus

Me, Grundfos, vakuutamme omalla vastuullamme, että tuote Liftaway B, jota tämä vakuutus koskee, on EY:n jäsenvaltioiden lainsäädännön yhdenmukaistamiseen tähtäviin Euroopan neuvoston direktiivien vaatimusten mukainen seuraavasti:

- Konedirektiivi (2006/42/EY).
Sovellettu standardi: EN 809: 2000.
- Rakennustutedirektiivi (89/106/ETY).
Sovellettu standardi: EN 12050-3.

(PL) Deklaracja zgodności

My, Grundfos, oświadczamy z pełną odpowiedzialnością, że nasze wyroby Liftaway B, których deklaracja niniejsza dotyczy, są zgodne z następującymi wymiarycznymi Rady d/s ujednolicenia przepisów prawnych krajów członkowskich WE:

- Dyrektywa Maszynowa (2006/42/WE).
Zastosowana norma: EN 809: 2000.
- Dyrektywa Wyrobów Budowlanych (89/106/WE).
Zastosowana norma: EN 12050-3.

(H) Konformitási nyilatkozat

Mi, a Grundfos, egyedüli felelősséggel kijelentjük, hogy a Liftaway B termék, amelyekre jelen nyilatkozik vonatkozik, megfelelnek az Európai Unió tagállamainak jogi irányelveit összehangoló tanács alábbi előírásainak:

- Gépek (2006/42/EK).
Alkalmazott szabvány: EN 809: 2000.
- Építőipari Termék Direktíva (89/106/EGK).
Alkalmazott szabvány: EN 12050-3.

(SI) Izjava o ustreznosti

V Grundfosu s polno odgovornostjo izjavljamo, da so naši izdelki Liftaway B, na katere se ta izjava nanaša, v skladu z naslednjimi direktivami Sveta o približevanju zakonodaje za izenačevanje pravnih predpisov držav članic ES:

- Direktiva o strojih (2006/42/ES).
Uporabljena norma: EN 809: 2000.
- Direktiva konstruiranja proizvoda (89/106/EGS).
Uporabljena norma: EN 12050-3.

(HR) Izjava o usklađenosti

Mi, Grundfos, izjavljujemo pod vlastitom odgovornostjo da je proizvod Liftaway B, na koji se ova izjava odnosi, u skladu s direktivama ovog Vijeća o usklađivanju zakona država članica EU:

- Direktiva za strojeve (2006/42/EZ).
Korištena norma: EN 809: 2000.
- Uredba o konstrukciji proizvoda (89/106/EEZ).
Korištena norma: EN 12050-3.

(SER) Deklaracija o konformitetu

Mi, Grundfos, izjavljujemo pod vlastitom odgovornošću da je proizvod Liftaway B, na koji se ova izjava odnosi, u skladu sa direktivama Saveta za usklađivanje zakona država članica EU:

- Direktiva za mašine (2006/42/EC).
Korišćen standard: EN 809: 2000.
- Direktiva o konstrukciji proizvoda (89/106/EEC).
Korišćen standard: EN 12050-3.

(CZ) Prohlášení o konformitě

My firma Grundfos prohlašujeme na svou plnou odpovědnost, že výrobek Liftaway B, na nějž se toto prohlášení vztahuje, je v souladu s ustanoveními směrnice Rady pro sblížení právních předpisů členských států Evropského společenství v oblastech:

- Směrnice pro strojní zařízení (2006/42/ES).
Použitá norma: EN 809: 2000.
- Směrnice o konstrukci výrobků (89/106/ES).
Použitá norma: EN 12050-3.

Bjerringbro, 15 April 2010



Svend Aage Kaae
Technical Director
Grundfos Holding A/S
Poul Due Jensens Vej 7
8850 Bjerringbro, Denmark

Person authorised to compile technical file and
empowered to sign the EC declaration of conformity.

Liftaway B

Installation and operating instructions	6	GB
Montage- und Betriebsanleitung	10	D
Notice d'installation et d'entretien	15	F
Istruzioni di installazione e funzionamento	19	I
Instrucciones de instalación y funcionamiento	23	E
Instruções de instalação e funcionamento	27	P
Οδηγίες εγκατάστασης και λειτουργίας	31	GR
Installatie- en bedieningsinstructies	35	NL
Monterings- och driftsinstruktion	39	S
Asennus- ja käyttöohjeet	43	FIN
Monterings- og driftsinstruktion	47	DK
Instrukcja montażu i eksploatacji	51	PL
Руководство по монтажу и эксплуатации	56	RU
Szerelési és üzemeltetési utasítás	62	H
Navodilo za montažo in obratovanje	67	SI
Montažne i pogonske upute	72	HR
Uputstvo za montažu i upotrebu	77	SER
Montážní a provozní návod	82	CZ

INNEHÅLLSFÖRTECKNING

	Sida
1. Allmänt	39
1.1 Användning	39
1.2 Vätskor	39
2. Funktionsbeskrivning	39
3. Tekniska data	39
4. Komponenter	39
5. Mått	40
6. Installation av behållaren	40
Montering av pump i behållaren	41
8. Igångkörning och avluftning	42
9. Underhåll	42



Läs noggrant igenom denna monterings- och driftsinstruktion innan installation av pumpen påbörjas. Installation och drift ska ske enligt lokala föreskrifter och gängse praxis.

1. Allmänt

Grundfos Liftaway B 40-1 är en behållare för installation under golv. Tillsammans med en Unilift KP 150, Unilift KP 250 eller Unilift AP12 spillvattenpump med nivåbrytare för automatisk start/stopp utgör den en pumpstation för pumpning av spillvatten från tvättställe, tvättmaskiner, duschkabiner och golvbrunnar. Liftaway B 40-1 kan dessutom användas för uppsamling och pumpning av regnvatten.

Behållaren, som installeras under golvet, är justerbar i höjdedlet vilket underlättar anpassning till golvhöjden.

Denna instruktion gäller enbart Liftaway B 40-1 behållare och installationssats. Instruktion för pumpen medföljer densamma.

1.1 Användning

Liftaway B 40-1, kombinerad med Unilift KP 150, Unilift KP 250 eller Unilift AP12, är avsedd för pumpning av spillvatten från tvättställe, tvättmaskiner, duschkabiner och golvbrunnar där spillvattnet inte kan ledas till avloppssystemet genom naturligt fall i tryckledningen.

OBS: Liftaway B 40-1 får inte användas för toalett-vatten.

Pumpstationen installeras vanligen:

- som dräneringsbrunn för uppsamling av dränerings- och dagvatten,
- för evakuering av spillvatten från källare och tvätt-rum under avloppsnivån.

1.2 Vätskor

Spillvatten utan fasta beståndsdelar.

Vätsketemperatur: Max. 70°C.

Behållaren är beständig mot svaga syror med pH-värden mellan 4 och 10.

Mycket tjockflytande spillvatten får inte ledas till behållaren.

Se i övrigt pumpinstruktionen.

2. Funktionsbeskrivning

Spillvattnet från de anslutna enheterna leds in i pumpstationen. Nivåbrytaren startar och stoppar pumpen automatiskt beroende på vätskenivån i behållaren.

Spillvattnet pumpas genom tryckledningen till avloppssystemet.

3. Tekniska data

Tryckanslutning:	R 1¼.
Tilloppsanslutningar:	3 x DN 100.
Anslutning för avluftning och/eller kabelgenomföring:	DN 70.
Tekniska data för pump: Se pumpinstruktionen.	

4. Komponenter

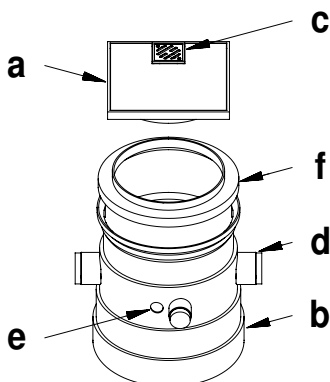

- Vridbart lock av pressgjutet aluminium.
 - Behållare av plast.
 - Golvgaller av rostfritt stål med vattenlås.
 - 3 st. tilloppsanslutningar DN 100 och 1 st. anslutning DN 70 för avluftning och/eller kabelgenomföring.
 - Hål för anslutning till tryckledning.
 - Teleskopdel för höjdjustering.
Dessutom kan en extra teleskopdel levereras som ger en max. höjd på 795 mm.
- + Sats med backventil och diverse kopplingar för montering av pumpen.

TM01 1016 3597

S

5. Mått

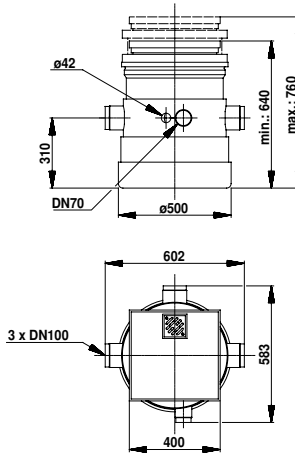

TM01 1018 3297

6. Installation av behållaren

OBS:

- Även om en backventil monteras i pumpens tryckstuds, skall tryckledningen dras över återflödesnivån (t.ex. avloppssystemets nivå). Rörledningen från denna punkt skall utföras i minst DN 40.
- Behållarens höjd är flexibel, vilket gör det enklare att anpassa höjden till golvnivån.

S

Installationsexempel

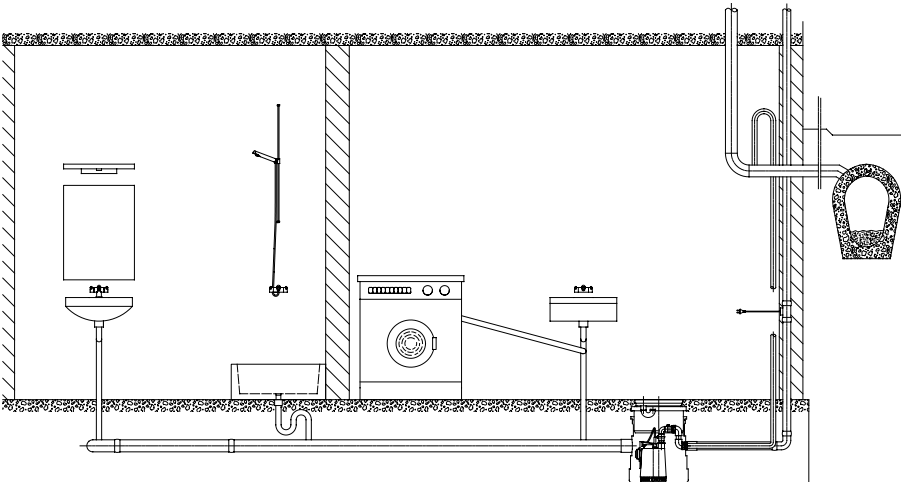

TM01 1049 3597

7. Montering av pump i behållaren

1. Montera hållare och vipparm på pumpen.

Valet av monteringshål på hållare för AP-pumpar beror på önskad start/stoppnivå.

För AP-pumpar rekommenderas att det undre monteringshålet används så som visas på bilden.

Unilift AP12

Unilift KP 150 / KP 250

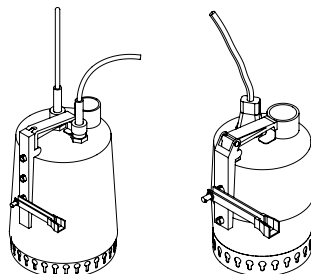

TM01 1019/TM01 1005 3297

2. Sätt fast pumpens nivåbrytare på vipparmen.

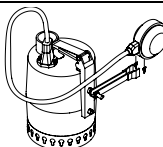

TM01 1006 3297

3. Montera en backventil i pumpens tryckstuds.

Viktigt: Backventilens klaff skall användas uppåt.

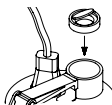

TM01 1007 3297

4. Placera pumpen i behållarens botten och montera kopplingar mellan pumpens tryckstuds och behållarens utlopp.

Unilift KP 150 / KP 250

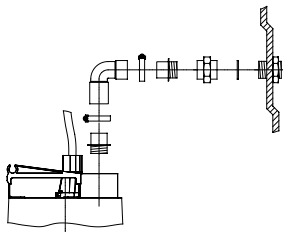

Unilift AP12

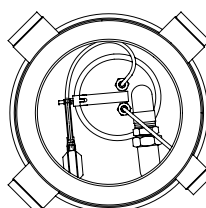
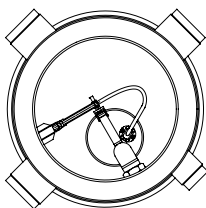
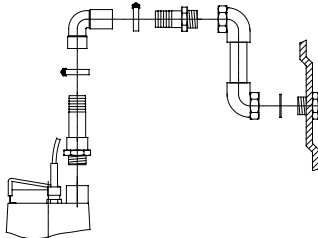

TM01 1020/TM01 1022 3297

TM01 1098/TM01 1080 3297

5. Pumpens elkabel för nätanslutning dras ut via DN 70-anslutningen för avluftning och/eller kabelgenomföring.

Betr. elanslutning: Se pumpinstruktionen.

8. Igångkörning och avluftning

När behållaren är installerad med alla anslutningar, och pumpen är monterad, utförs följande avluftnings-procedur:

1. Demontera behållarens lock.
2. Fyll vatten i behållaren tills pumpen startar.*
3. Luta försiktigt pumpen tills den börjar pumpa vatten.
4. Montera behållarens lock.

För att undvika dålig lukt rekommenderas att golv-gallrets vattenlås fylls med vatten.

* **Om pumpen inte startar**, kontrollera att vipparmen och nivåbrytaren är rätt monterade och kan röra sig fritt.

Se i övrigt avsnittet "*Felsökning*" i pumpinstruktionen.

9. Underhåll

Liftaway B 40-1 med Unilift KP- eller AP-pump är i stort sett underhållsfri. Regelbunden användning och rengöring bidrar dock till problemfri drift och ökad livslängd.

För att undvika onödig pumpning bör man kontrollera att de anslutna enheterna är täta.

För underhåll av pumpen, se pumpinstruktionen.

Rengöring av behållaren:

För system som sällan används rekommenderas invändig rengöring när tillfälle ges.

Rengöring av anslutna enheterna:

Efter rengöring av de anslutna enheterna skall Liftaway sköljas en extra gång med rent vatten.

96415567 0410	212
Repl. 96415567 1005	

The name Grundfos, the Grundfos logo, and the payoff Be–Think–Innovate are registered trademarks owned by Grundfos Management A/S or Grundfos A/S, Denmark. All rights reserved worldwide.
