



Bruksanvisning: **JC 260-400**

KONTAKTUPPGIFTER

STOCKHOLM

Debe Flow Group AB
Gamla Enköpingsvägen 106
SE-174 46 Sundbyberg
Org. Nr: 556095-1450

08-628 11 85
info@debe.se
order@debe.se
vattenrening@debe.se
Fax 08-628 11 90
www.debeflowgroup.com

VÄXJÖ

Debe Flow Group AB
Rådjursvägen 9
SE-352 45 Växjö
Org. Nr: 556095-1450

08-628 11 85
info@debe.se
order@debe.se
vattenrening@debe.se
Fax: 08-628 11 90
www.debeflowgroup.com

ÖPPETTIDER

Stockholm, Göteborg & Växjö

Måndag - torsdag: 07.30 - 16.45
(Lunchstängt 12.00 - 12.45)
Fred: 07.30 - 14.00 (Ej lunchstängt)

JOURTELEFON

Före och efter ordinarie telefontider når du oss alla dagar från
06.00 till 22.00.
073-501 88 94, 072-733 50 70
076-031 43 00, 070-840 61 97
076-104 55 90, 072-734 82 01
073-500 35 98, 073-536 74 05

GÖTEBORG

Debe Flow Group AB
Rollsbovägen 52
SE-442 40 Kungälv
Org. Nr: 556095-1450

08-628 11 85
info@debe.se
order@debe.se
vattenrening@debe.se
Fax 08-628 11 90
www.debeflowgroup.com

LEVERANS

Vid leverans

- Kontrollera så att godset inte har blivit transportskadat under transport. Om det har uppstått transportskada ska det omedelbart anmälas till transportföretaget. Senast 7 dagar efter leverans.
- Kontrollera så att allting som är beställt har följt med leveransen. Om något saknas måste ni omedelbart kontakta Debe Flow Group. Senast 7 dagar efter leverans.

Innehåll

Vårt filter levereras med följande innehåll:

- 1 st filtertank med monterad och förprogrammerad automatik.
- Ev. filtermassan vid sidan av för egen påfyllning.
- 1 st bypass-ventil inkl. 2 st rostfria flexslangar med rörnippel.
- 1 st salttunna.
- Slang för backspolning.
- 1 st hårdhetstest.
- Ev. salt om detta har beställts.

Innan installation

Kontrollera följande:

- 230v eluttag finns inom 3 meter från filtrets montageplats.
- Avlopp finns för spolvatten.
- Vattentrycket skall vara minst 2 bar vid backspolning.

INSTALLATION

Placeringskiss

Större avhjärdare

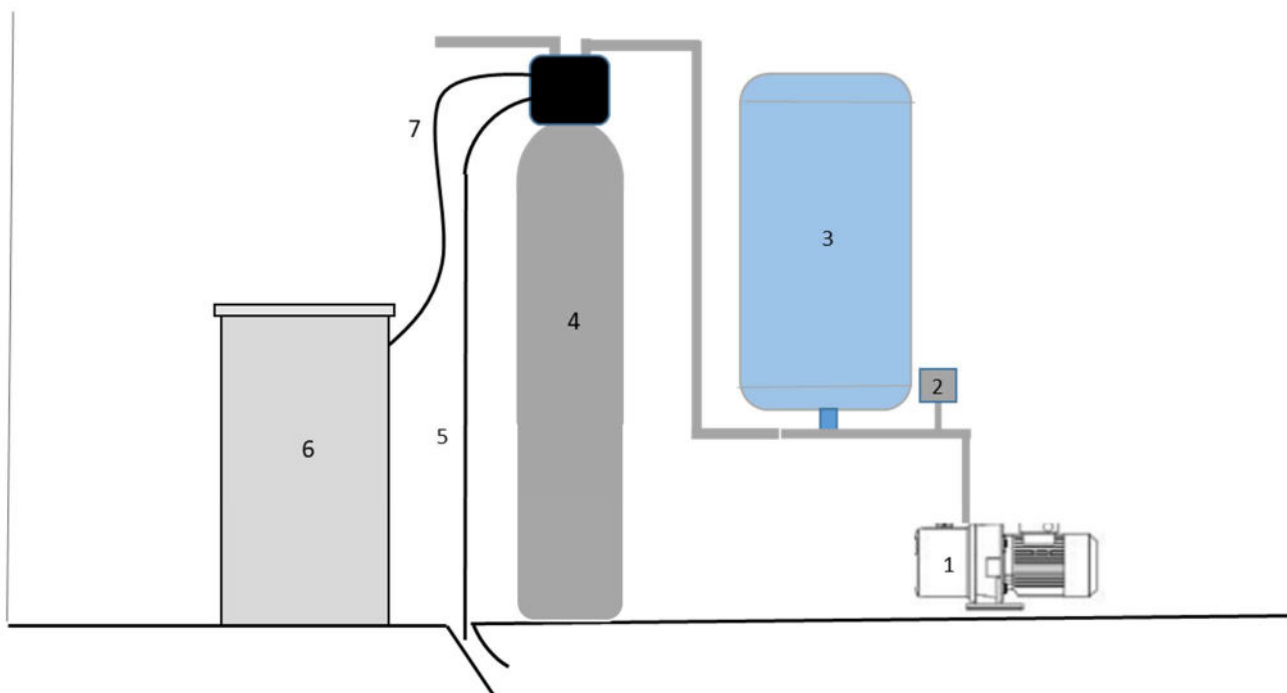

Installation/Placering

1. Råvattenpump
2. Tryckströmbrytare
3. Membrantank
4. Reningssystem
5. Spolslang
6. Salttank
7. Sugslang

Placera filtret frostfritt på ett plant och stabilt underlag så nära en golvbrunn som möjligt.

Filtret monteras efter pumpanläggningens trycktank/hydrofor.(se bild)

Kontrollera att alla nödvändiga rödelar finns innan installationen påbörjas.

Anslut filtret till husets rörsystem med hjälp av medlevererade tillbehör. Titta på automatikens anslutningar för att se IN och UT. Se till att följa pilarna för detta som ni kan se i godset på automatiken.

Anslut spolslangen på automatikens utlopp till en golvbrunn. Det sitter en förmonterad nippel som spolslangen fästs vid. Se till att ett luftgap på 50mm finns mellan slang och vattenyta.

Spolslangen får inte vara nedstucken i avloppet p.g.a. bakterierisken.

Första start

1. Stäng ventilerna till filtret och anslut Automaten till ett 230v uttag.
2. Fyll på med salttabletter av god kvalitet i tunnan.
3. Programmering av klocka och hårdhetsinställning på vattnet.
Klockinställning s.6
Hårdhetsinställning s.7
4. Normal hårdhet på vattnet är 2-4 dH, hårdheten på vattnet ställs in genom att öppna blandningsventilen på automatens vänstersida ca 1/4 dels varv, tills önskad hårdhet uppnås. Kontrollera hårdheten med det medlevererade hårdhetstestet. Se bild nedan. Justera hårdheten med blandningsventilen tills 3-5 dH är injusterat.
5. Sätt automaten i backspolningsläge genom att trycka in knappen [regen] i 3 sekunder på automaten. Backspolning startar.
6. Öppna inloppsventilen något.
7. Kontrollera att spolvattnet kommer ut ur spolledningen, öppna sedan ventilen helt.
8. Efter ca 8 minuter är backspolningen klar och filtret går in i nästa fas.
9. Låt automaten fullfölja hela spolförfarandet
(Backspolning-backwash, Uppsug-regenerant draw, Sköljning-rinse, Fyllning-fill, slut).
10. Öppna nu även utloppsventilen och ställ övriga ventiler i anläggningen i rätt läge, filtrering!
11. Filtret är nu i drift, kontrollera att inga läckage finns i anläggningen och efterdrag kopplingar vid behov.

Ev. justering av hårdhet görs genom att vrida på blandningsventilen.



Knapparnas funktion.



- Next bekräftar vald meny.
- Regen backar ett steg i menyn.
- + / - bläddrar upp och ner i vald meny.
- Next och regen samtidigt i 3 sekunder ställer automatiken i grundläge vid fel.

Skärmbild under normal drift.

Tryck next för att gå från en skärmbild till nästa.



- Visning av aktuellt klockslag**
Skärmbilden visas efter en återställning.



- Visar nuvarande flöde.**



- Visar hur mycket vatten som kan förbrukas innan nästa backspolning ska göras.**

Tillbaka till Utgångsläge.

Inställning av klockan.

Tryck på *set clock* för att komma till inställningarna.



- Ställ in rätt timme med + och - och tryck sedan på next.**
24-timmarsformat.



- Ställ in rätt minut med + och - och tryck sedan på next.**

Tillbaka till Utgångsläge.

Inställning av antalet dagar mellan backspolningarna och tiden på dygnet

Håll next och + intryckta samtidigt i tre sekunder för att komma till skärmbilderna.

Efter 5 minuters väntetid återgår skärmen till grundskärmbilden.

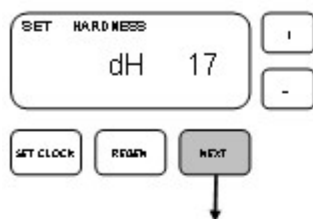

Ställ in vattnets hårdhetsgrad med + och -.

Standardinställningen från Debe är 17 dH.

Kan ställas in från 1 till 150 dH.

Inställningen justeras efter vattenanalysens uppmätta värde.

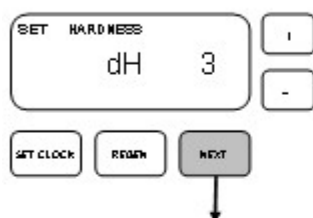

Ställ in tappvattnets önskade hårdhetsgrad med + och -.

Standardinställningen är 3 dH.

Kan ställas in från 0 till 17.

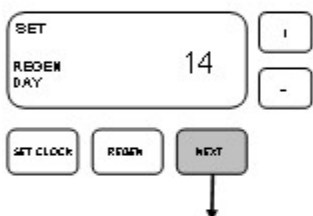

Ställ in antalet dygn mellan backspolningarna med + och -.

Standardinställningen är 14.

Kan ställas in från 1 till 28 dygn eller på OFF.

Backspolning oberoende av vattenförbrukningen.

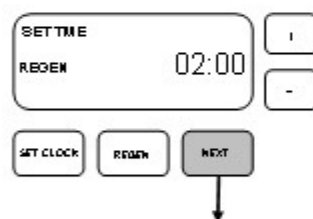

Ställ in tiden på dygnet för backspolning med + och -.

Standardinställningen är 02:00.

Om du har ställt in OMEDELBAR REGENERERING startar backspolningen så snart hela kapaciteten har förbrukats, ON ZERO visas.

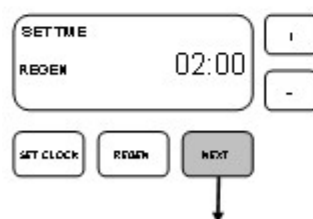

Ställ in backspolnings minuterna med + och -.

Standardinställningen är 02:00.

Om du har ställt in OMEDELBAR REGENERERING startar backspolningen så snart hela kapaciteten har förbrukats, ON ZERO visas.

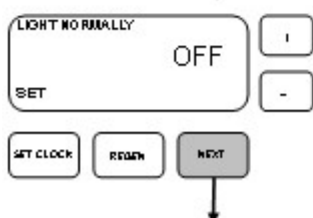

Ställ in om bakgrundsbelysning önskas med + och -.

Standardinställningen är LT OFF.

LT OFF skärmens bakgrundsbelysning släcks ner efter ca 5 minuter.

LT On skärmen lyser hela tiden.

Tillbaka till utgångsläge.

SERVICE & UNDERHÅLL

Kontroll av ejektorn

Kontrollera två-fyra ggr per år eller om filtret inte suger upp saltlake, att ejektorn pos 5 inte är igensatt.

1. Gör filtret trycklöst.
2. Öppna sedan locket pos.1.
3. Drag upp pos. 3 och 5, rengör efter behov.

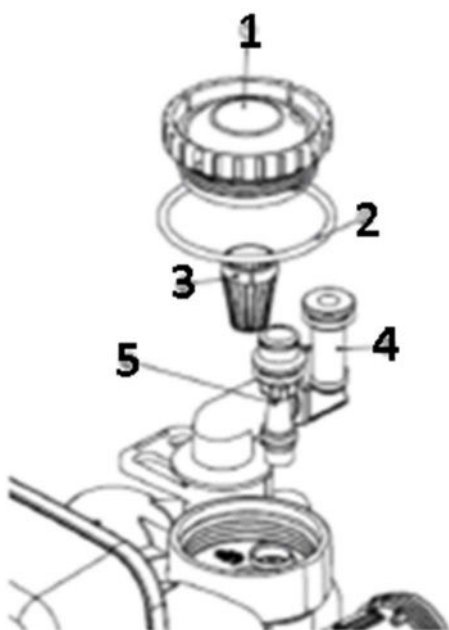

Pos. Nr	Benämning	Art. Nr	Antal
1	Lock	-	1
2	Packning	-	1
3	Silnät	-	1
4	-	-	-
5	Ejektor	30-0111	

Kontroll av Salttabletter i kabinettet

Behållaren för salttabletterna skall kontrolleras med jämna mellanrum och vid behov fyll på behållaren.

Ju mer salt som fylls på desto längre tid tills nästa påfyllning behövs. Filtret förbrukar INTE mer salt bara för att man fyller på med mycket salt i kärlet.

GARANTIER

Garantivillkor: 2 år från leverans, 5 år materialgaranti, där ej annat anges.

Garanti gäller fakturamottagare.

För att garantin ska gälla:

- Debe skall kontaktas vid garantihantering och serviceärenden.
- Att komplett offererad anläggning är installerad korrekt.
- Att pumpkapaciteten och arbetstrycket är anpassat för filtrets backspolning.
- Att råvattenkvaliteten inte har förändrats enligt analys från ackrediterat laboratorium.
- Att filtret regelbundet underhållits och fått nödvändig service utförd.
- Installations-, demontering- och fraktkostnader ersätts ej.

RETUR

Retur av varor får endast ske efter överenskommelse.

Retursedel skall alltid bifogas vid retur. Finns för utskrift på www.debe.se/service

Vid retur av oanvända varor i obruten förpackning görs ett returavdrag på -25% efter överenskommelse.

CE Godkända produkter

Produkterna i Debes sortiment uppfyller i erforderlig omfattning de produktsäkerhetsregler som gäller för EU's medlemsstater samt EFTA - staterna med referens till:

Maskindirektivet, 2006/42/EG, AFS 2008:3, AFS 2009:5

Lågspänningsdirektivet, LVD 2006/95/EG

EMC - direktivet, 2004/108/EG

Tryckkärlsdirektivet, PED 97/23/EC, AFS 1999:04



Materialgaranti



Produktgaranti



Återköpsgaranti

