

# Installationsanvisning

## Multi 10 vattenfilter



## Viktig information före installation

- Kontrollera att godset inte har skadats under transporten. Transportskada skall omedelbart anmälas till transportföretaget.
- Kontrollera att allt är med leveransen, om något saknas måste anmälan ske omgående till Filtrena AB.
- Avlopp krävs för detta filter samt att avloppet skall klara av spolvattenbehovet. Se **2. Avloppsanslutning**
- Tillgång till ett el-uttag 230V 50Hz skall finnas.
- För att få fullgod funktion av filtret måste inkommande vattentryck vara på min 1,5bar och max 6,0bar vid backspolning.
- Placera inte filtret för nära en varmvattenberedare, (minst tre meter rör mellan utgående ledning från filtret och varmvattenberedares kallvatten inlopp. Varmvattenberedaren kan i vissa fall överföra värme via kallvattenröret till filtret.
- För att öka livslängden av automatiken rekommenderas att ett förfilter installeras före mjukvattenfiltret (tillbehör).
- Kontrollera att automatiken är riktigt åtdragen i filtertanken, vrid medurs.

# Installation

## Filtrets placering

Filter med separat saltbehållare

Bild 1

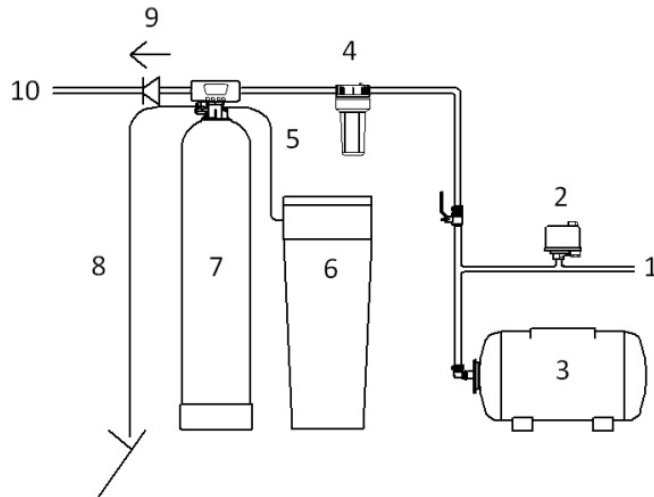

Filtret kopplas efter hydrofor/hydropress.

1. Inkommande ledning från råvattenpump
2. Tryckströmbrytare
3. Hydropress
4. Förfilter / Partikelfilter, Easy Clean
5. Saltslang
6. Saltbehållare
7. Filterbehållare
8. Avlopp/spolslang
9. Backventil (**medföljer ej**)
10. Utgående ledning

## Tekniska data

Arbetstryck 1,5 – 6.0bar

Max. arbetstemperatur 45 °C

El-anlutning 100-240V/50-60Hz

Röranslutning R25 utvändig gäng

## **1. Inkommande och utgående vatten.**

Anslut utgående anslutning med vattenmätaren (glöm ej packning) till Utlopp på automatiken och ingående anslutning till Inlopp (glöm ej packning).

Om man står framför automatikens display är inkommande till höger och utgående till vänster. Se Bild 1 och 2.

Montera en backventil strax efter filtret, se Bild 1. 9 Backventil.

## **2. Avloppsanslutning**

Anslut en slang (minst ½") till Spolvatten till avlopp. Se till att slangen sitter fast ordentligt t.ex. med en slangklämma. Led slangen fallande i en golvbrunn, spilltratt eller liknande. Se bild 1 och 2.

Kontrollera följande:

Att avloppet klarar 5,5 liter per minut (snitt värde) under en returspolning. Returspolningen tar ca.1 timme och 30 minuter.

Att slangen är så kort som möjligt. Om slangen är längre än 5 meter använd ¾"

Att slangen ej stiger uppåt någonstans.

Att slangen inte riskerar klämmas eller är klämd.

Att slangen inte är igensatt av smuts eller liknande.

Uppfylls inte ovanstående kan oönskat tryckfall skapas vilket påverkar resultatet av backspolningen.

Anslut även saltkabinettens eller saltkarets översvämningsutlopp direkt till avloppet.

Använd två separata slangar. Koppla inte ihop slangarna! Det kan vid ihopkopplade slangar tryckas in spolvatten i kabinetten/saltkaret.

# Programmering av automatiken F63P3

## Kontrollpanel



### Status när symbolen visas



Filtret i reningsläge. Siffrorna visar återstående reningskapacitet till regenerering, aktuellt flöde, klockan och den inställda regenererings tidpunkten.



Knappsatsen låst. Tryck in Ned och Upp och håll intrycka i 5 sek för upplåsning.



Klocka. Blinkande klocka indikerar att ett strömavbrott har skett, återställ klockan i så fall.



Backspolning



Saltinsugning



Återfyllning till saltkabinett/saltkar



Snabb spolning



Programmeringsläge

m<sup>3</sup>

Återstående reningskapacitet

m<sup>3</sup>/h

Aktuellt flöde

Bild 2.

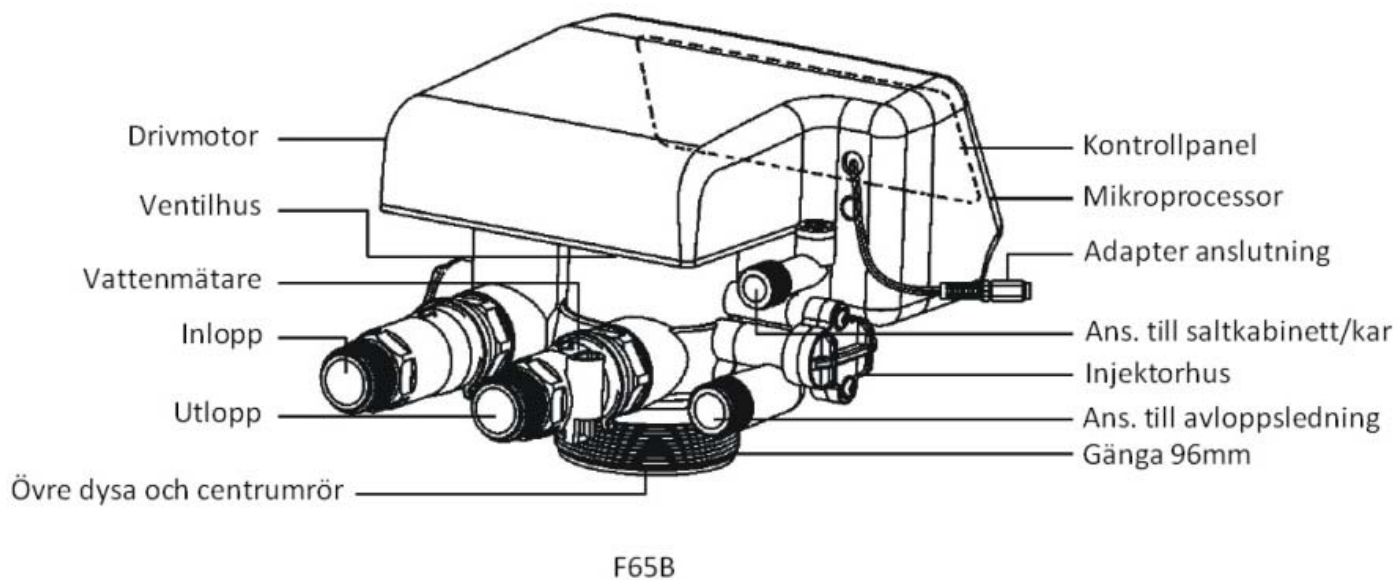



### 3. Separat saltbehållare

Slangen dras stigande till Ans. till saltkar. Kapa slangen med en vass kniv och för in stödhylsan. Drag åt muttern utan verktyg. Avlägsna ev. skräp från saltkaret.

Displayen visar omväxlande klockan och återstående kapacitet, samt aktuellt flöde.

Obs. siffervärden är endast exempel i nedanstående bilder.

Återstående kapacitet  symbolen  $m^3$  lyser. Värdet visas som kubikmeter.

Aktuellt flöde  symbolen  $m^3/h$  lyser. Värdet visas som kubikmeter per timme.



**Menu/OK**

### Ändring av parameter värde

Tryck en gång för att komma in i Menyn, symbolen till programmering tänds



1. Välj den parameter som ska ändras med pil NED eller pil UPP
2. Vid vald parameter tryck en gång på Menu/OK. Programmeringssymbolen blinkar och parameter värdet visas. Ändra parameter värdet med pil NED eller pil UPP.
3. Bekräfta ändringen med ett tryck på Menu/OK, Ett "beep" ljud hörs som bekräftelse.

Om fler än en parameter ska ändras upprepa då punkterna 1, 2 och 3.

### Kontroll av parameter värde

Tryck en gång för att komma in i Menyn, symbolen till programmering tänds



4. Välj den parametern som ska kontrolleras med pil NED eller pil UPP
5. Vid vald parameter tryck en gång på Menu/OK. Programmeringssymbolen blinkar och parameter värdet visas
6. Lämna parameter visningen med Manuell/Retur 

Om fler än en parameter ska kontrolleras upprepa då punkterna 4, 5 och 6.

### Manuell regenerering

Tryck på Manuell/Retur





En regenerering påbörjas och genomförs. Efter avslutad regenerering återgår automatiken till avhärdnings / reningsläge.



## Klockinställning

Exempel. Filtret är i avhärdningsläge, symbolen  visas.

Om knappsatsen är låst  lås upp genom samtidigt trycka in och hålla intryckta pil NED och pil UPP i 5 sekunder.

Tryck på  klockan och symbolerna   visas  
Kolonnen " : " blinkar



Tryck på  timmen och symbolen  blinkar



Tryck pil Upp för att ändra timmen uppåt



Tryck på  Minuterna blinkar , ändra med pilarna



Bekräfta ändringen med  ett "beep" ljud hörs











### 3. Automatik inställning

#### Parameter tabell F63P3

Kontrollera samtliga parametrar och ändra fabriksinställningen om den avviker från "Ställ in"

Display		Förklaring	Fabriksinställning
Ställ in	Symbol		
Rätt tid		Klockvisning	/
HU-1			HU-1
02:00		Startpunkt för regenerering	02:00
A-01		Volymstyrd och fördröjd regenerering (backspolning)	A-01
Se tabell		Reningskapacitet kubikmeter m <sup>3</sup> är den vattenvolym som kan förbrukas mellan två backspolningar. För rätt volym se tabell 1.	10:00
2-20m		Backspolning, 20 minuter	10
3-60m		Saltinsugning, 60 minuter	60
4-07m		Vatten återfyllning till saltkaret ca 7,0 minuter. För mycket vatten ökar saltförbrukningen, för lite ger otillräcklig regenerering. Ca 22 liter skall den fylla.	5
5-20m		Snabbspolning, 20 minuter	10
H-4		Max. antal dagar mellan regenerationer. 4 dagar.	30
b-01		Utgångs signal	b-01

**Tabell 1.**

**Reningskapaciteten ställs in efter råvattnets totalhårdhet.**

Exempel: Om totalhårdheten är 15 i tyska grader ( °dH ) blir avhärtnings och reningskapaciteten 4,49 m<sup>3</sup>.

Om hårdheten är lägre än 15 räknar man ändå på just 15.

°dH	m <sup>3</sup>
15	4,49
16	4,21
17	3,96
18	3,74
19	3,54
20	3,37
21	3,21
22	3,06
23	2,93
24	2,81
25	2,69
26	2,59
27	2,49
28	2,41
29	2,32
30	2,24
31	2,17
32	2,10
33	2,04
34	1,98

#### 4. Igångkörning

Öppna en avtappningsventil eller kran efter filtret.

Öppna eller släpp försiktigt vatten in i filtret.

Stäng avtappningsventilen eller kranen när vattnet har fyllt filtret. Nu är filtret trycksatt.

Kontrollera och åtgärda eventuella otätheter.

Fyll 33 liter vatten i saltkaret.

Tryck på Manuell/Retur



Backspolningssymbolen  visas och vattnet strömmar ur avloppsledningen

Vänta 3 till 4 minuter

Tryck på Manuell/Retur

Saltinsugningssymbolen visas  och vattnet i saltkaret minskar.

Vänta tills saltinsugningen upphör (vattnet i saltkaret tar slut).

Tryck på Manuell/Retur

Återfyllningssymbolen visas  och vattnet stiger i saltkaret.

Kontrollera att rätt volym, 33 liter, fylls i saltkaret. Justera återfyllningstiden om så erfordras.

Vänta tills automatiken har gått till nästa returpolningssteg.

När automatiken är i avhärdnings/reningsläge skall salttabletter fyllas i karet. Det ska alltid vara synlig salt i karet!

Nu är installationen klar och filterautomatiken ser till att returspola vid rätt tillfälle.

## Felsökning

### Filtret ger inte rent vatten

#### Orsak

1. Ev. By-pass ventil öppen
2. Hög vattenförbrukning
3. Filtret utför en returspolning
4. Förlust av filtermaterial
5. Förändrad hårdhet i vattnet
6. Filtret backspolar inte
7. Filtret suger inte saltlösning
8. Dålig utbyteskapacitet på filtermassan
9. Ingen salt i kabinetten eller i saltkaret
10. Läckage på filtertanken
11. Läckage på distribueringsrör
12. För lite vatten i kabinetten/saltkaret
13. Ventilmotor går hela tiden

#### Åtgärd

1. Stäng by-pass ventilen
2. Anpassa förbrukningen till filtrets kapacitet
3. Vänta tills returspolningen är klar
4. Se "Filtermaterial följer med ut i avloppet"
5. Räkna om avhärdningskapaciteten
6. Se "Filtret backspolar inte"
7. Se "Filtret suger inte saltlösning"
8. Rengör eller byt filtermassa
9. Fyll på salt
10. Försäkra er om att automatiken är korrekt ansluten och att tanken är oskadad
11. Byt distribueringsrör
12. Se "Filtret återfyller ej kabinetten"
13. Kontrollera program parametrarna och att vattenmätarhjulet ej är igensatt

### Filtret backspolar inte

#### Orsak

1. Ingen spänning till automatiken
2. Felaktig programmering
3. Blinkande felkod E1, E2, E3, E4 visas på displayen

#### Åtgärd

1. Kontrollera elanslutning och säkringar
2. Kontrollera program parametrarna
3. Kontakta leverantör

### Filtret suger inte salt

#### Orsak

1. För lågt tryck på inkommande ledning
2. Igensatt injektor
3. Igensatt avloppsledning
4. Igensatt doseringsslang
5. Läckage på doseringsslang
6. Inte tillräckligt med vatten i kabinetten
7. Igensatt backspolningsregulator
8. Felaktig programmering

#### Åtgärd

1. Öka trycket som måste vara minst 1,5bar
2. Rengör injektor
3. Rengör avloppsledning
4. Rengör doseringsslang
5. Kontrollera doseringsslangen och dess kopplingar för otätheter
6. Se "Filtret återfyller ej kabinetten"
7. Rengör backspolningsregulator
8. Kontrollera program parametrarna

## **För mycket vatten i kabinetten**

### **Orsak**

1. Filtret suger inte salt
2. Felaktig programmering
3. Igensatt backspolningsregulator
4. Vatten läcker in i kabinetten

### **Åtgärd**

1. Se "Filtret suger inte salt"
2. Kontrollera program parametrarna
3. Rengör backspolningsregulator
4. Se "Filtret ger inte avhärdat vatten"

## **Filtret förbrukar för mycket salt**

### **Orsak**

1. Felaktig programmering
2. För mycket vatten i kabinetten
3. Backspolningsregulator saknas

### **Åtgärd**

1. Kontrollera program parametrarna
2. Se "För mycket vatten i kabinetten"
3. Kontrollera regulatorn

## **Filtermaterial följer ut i avloppet**

### **Orsak**

1. Övre/undre dysa skadad
2. Distribueringsrör skadat
3. Övre dysa ej åtdragen mot automatiken

### **Åtgärd**

1. Byt dysa
2. Byt Distribueringsrör
3. Kontrollera åtdragningen

## **Vattnet går trögt genom filtret**

### **Orsak**

1. Filtertanken är full av föroreningar, järn, mangan, mikropartiklar
2. Utgående/inkommande ledning är igensatt
3. Igensatt undre eller övre dysa

### **Åtgärd**

1. Rengör filtermaterial och automatik. Montera in ett partikelfilter före mjukvattenfiltret
2. Rengör ledning
3. Rengör dysa

## **Avloppet rinner hela tiden**

### **Orsak**

1. Inre läcka i automatventilen
2. Automatiken stannat i backspolningsläge
3. Blinkande felkod E1, E2, E3, E4 visas på displayen

### **Åtgärd**

1. Byt eller reparera automatventil
2. Kontrollera elanslutning och säkringar
3. Kontakta leverantör

## **Filtret återfyller inte kabinetten**

### **Orsak**

1. Felaktig programmering
2. Igensatt injektorhus

### **Åtgärd**

1. Kontrollera program parametrarna
2. Rengör injektorhus

## Injektorhus

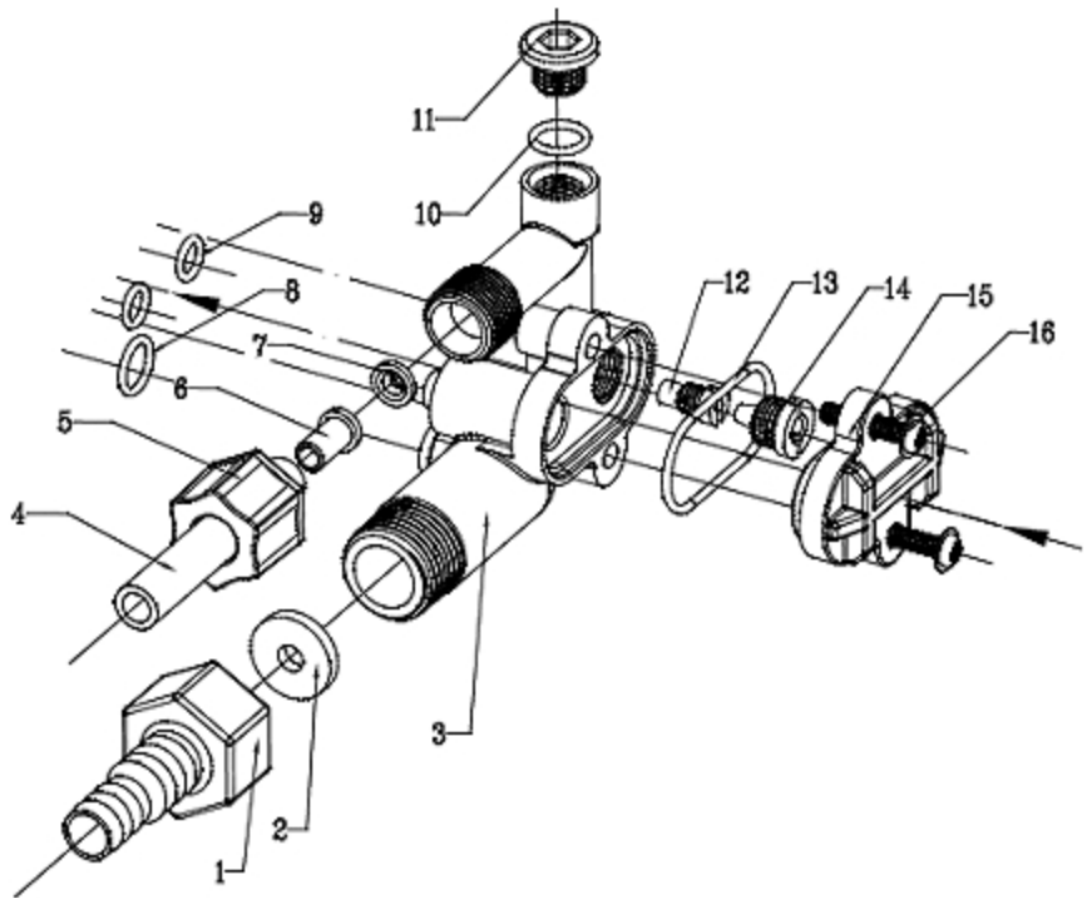

1. Anslutning till avloppslang
2. Backspolningsregulator
3. Injektorhus
4. Sugslang
5. Mutter
6. Stödhylsa
7. Återfyllningsregulator
8. O-ring
9. O-ring
10. O-ring
11. Skruvplugg
12. Injektormunstycke inre
13. O-ring
14. Injektormunstycke yttre
15. Lock
16. Skruv

# **GARANTIVILLKOR 2 års återköpsgaranti**

Villkor för garanti:

**Att livsmedelsverkets råd om enskild dricksvattenförsörjning inte uppfylls av filtret för det filtret är avsett för.**

**Att komplett offererad anläggning är installerad.**

**Att den i offerten uppgivna pumpkapaciteten är uppfylld.**

**Att råvattenkvalitén inte har ändrats.**

**Att filtret skötts enligt givna instruktioner.**

**Absolut maxtryck är 6 bar.**

**Ev. garantiarbeten skall godkännas skriftligen.**

**Installation, demontering och frakter kostnads ersätts inte av Filtrena AB.**

**filtrena<sup>®</sup>**

**Hammargatan 9, 352 46 VÄXJÖ, tfn: 0470-75 99 00, Fax: 0470 – 75 99 01**

**[www.filtrena.se](http://www.filtrena.se)**